

# ELEMENTI PER ALLESTIMENTO

## GRADINO ELETTRICO Serie *TRAN-STE*



Una gamma di gradini elettrici retraibili utili per ridurre l'altezza da terra ed agevolare l'ingresso a bordo del veicolo. Idonei per la maggior parte dei veicoli in commercio e, grazie al telaio spesso solamente 70 mm, anche per veicoli con pianale basso.

Il gradino può essere azionato dall'autista o da un assistente mediante un interruttore oppure, collegato all'apertura elettrica della porta, può funzionare in modo completamente automatico (modalità Full Automatic). E' inoltre dotato di avvisatore acustico e luminoso durante le fasi di funzionamento e di illuminazione a led dell'area di carico.

Un sistema di sicurezza consente la richiusura automatica del gradino in caso di ostacolo. I gradini della serie **TRAN-STE** sono Omologati e Certificati CE.

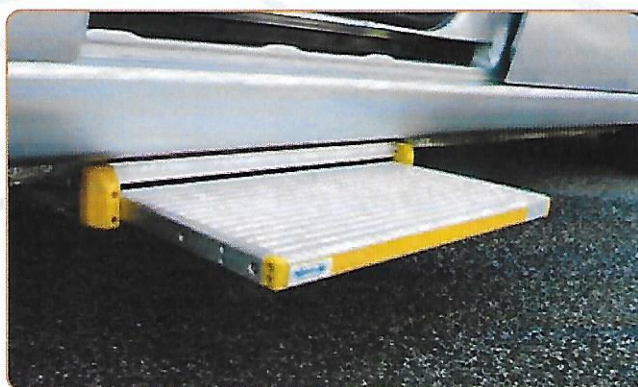

## CARATTERISTICHE PRINCIPALI:

- Ingombro ridotto
- Piattaforma antiscivolo
- Dotato di sistema di sicurezza in caso di ostacolo
- Possibilità di chiusura di emergenza in caso di anomalia
- Possibilità di interfacciare il sistema con il freno di stazionamento
- Capacità di carico 250 Kg
- Alimentazione 12V-24V
- Testato a 100.000 cicli

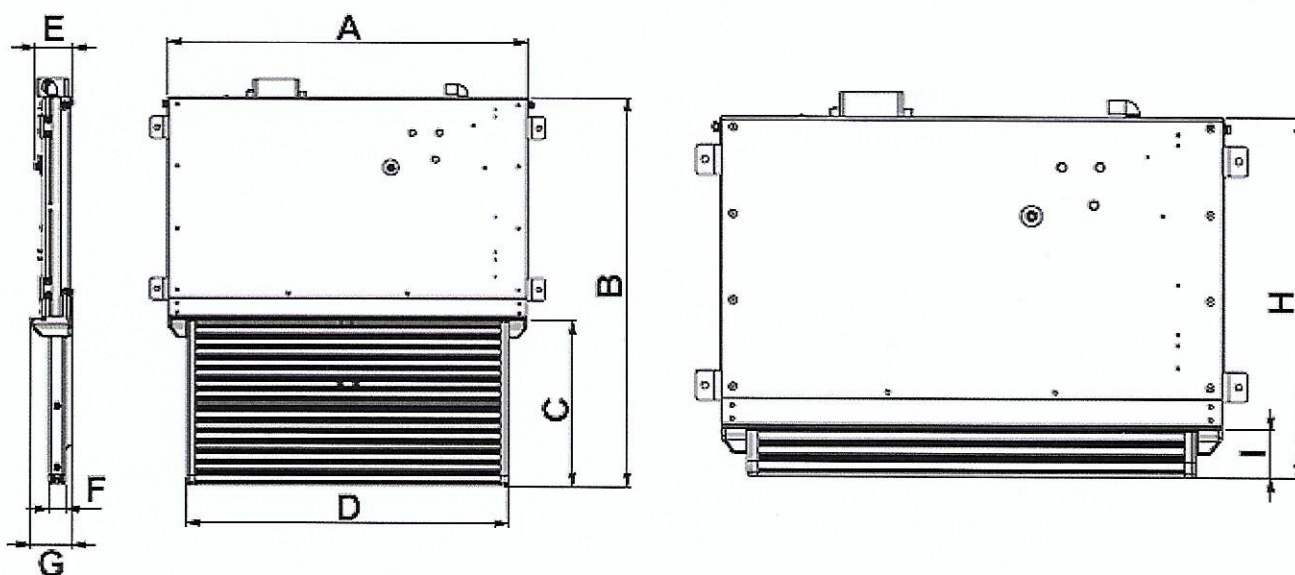

MODELLO	AxB	CxD	CAPACITA' MAX	PESO	E	F	G	H	I
TRAN-STE45/C	523x722 mm	450x250 mm	250 Kg	16 Kg	70 mm	32 mm	75 mm	477,5 mm	62 mm
TRAN-STE60/C	673x722 mm	600x250 mm	250 Kg	19 Kg	70 mm	32 mm	75 mm	477,5 mm	62 mm
TRAN-STE75/C	823x722 mm	750x250 mm	250 Kg	23 Kg	70 mm	32 mm	75 mm	477,5 mm	62 mm
TRAN-STE100	1073x722 mm	1000x300 mm	250 Kg	27 Kg	70 mm	32 mm	75 mm	477,5 mm	62 mm